

# GB BUS 6.0 TON

Codigo TDP

1858

Katashiki

XZU710L-HKFRP1 - SF-

## Dimensiones

Longitud total	mm	6,140
Ancho Total	mm	2,055
Alto Total	mm	1,630
Distancia entre ejes	mm	3,430
Trocha delantera	mm	1,655
Trocha posterior	mm	1,590
Voladizo delantero	mm	1,090
Voladizo posterior	mm	1,620
Altura frontal del chasis	mm	730
Altura posterior del chasis	mm	825
Distancia libre al suelo (carcasa diferencial)	mm	180
Largo carrozable	mm	7,230

## Pesos

Peso Bruto Vehicular	kg	6,000
Capacidad máxima de carga eje delantero	kg	3,100
Capacidad máxima de carga eje posterior	kg	5,500
Peso total del chasis	kg	2,275
Capacidad de Carga	kg	3,725
Peso del eje frontal	kg	1,310
Peso del eje posterior	kg	965

## Motor

Motor		Hino N04C-UV
Número de cilindros		4 en línea
Cilindrada	cc.	4,009
Potencia máxima	PS(KW) / rpm	150 (110) / 2,500
Torque máximo	kgf-m / rpm	42.8 / 1,400
Válvulas		16
Sistema de inyección de combustible		Turbo diesel intercooler con common Rail electrónico y compensador de altura
Nivel de Emisiones		Euro IV
Capacidad de tanque de combustible	Lt. / gal.	100/26.4

Embrague		Monodisco Seco de control hidráulico, 325 mm
Transmisión	Tipo	MYY6S, Mecánica de 06 velocidades más reversa (todas sincronizadas).
	1ra	5.979
	2da	3.434
	3ra	1.862
	4ta	1.297
	5ta	1.000
	6ta	0.759
	Reversa	5.701
Relación de reducción del diferencial		5.142
Tracción		4x2
Medida de Aros	Del./ Post.	6.00x17.5
Medida de Neumáticos	Del./ Post.	215/75R17.5
Dirección		Hidráulica, tipo tuerca y bolas recirculantes
Suspensión	Delantera	Muelles Semielípticos con amortiguadores de doble acción y barra estabilizadora
	Posterior	Muelles Semielípticos con amortiguadores de doble acción y barra estabilizadora
Frenos de servicio	Tipo	Hidráulicos + ABS
	Delanteros	Tambores
	Posteriores	Tambores
Freno Auxiliar		Freno de Escape, electroneumático con válvula de accionamiento al escape

## Sistema Eléctrico

Voltaje	V	24
Batería	Ah	80
Alternadores	A	80

1 KW = 1.341 HP

MODEL	TIRE SIZE	OW	TW	OH	HF	HR	HRO	
XZU710L-HKFRP1	215/75R17.5	2055	2055	1630	730	825	870	
WB	OL	FW	FOH	FOHF	ROH	ROHF	FT	RT
3430	6140	750	1090	1035	1620	1580	1655	1590

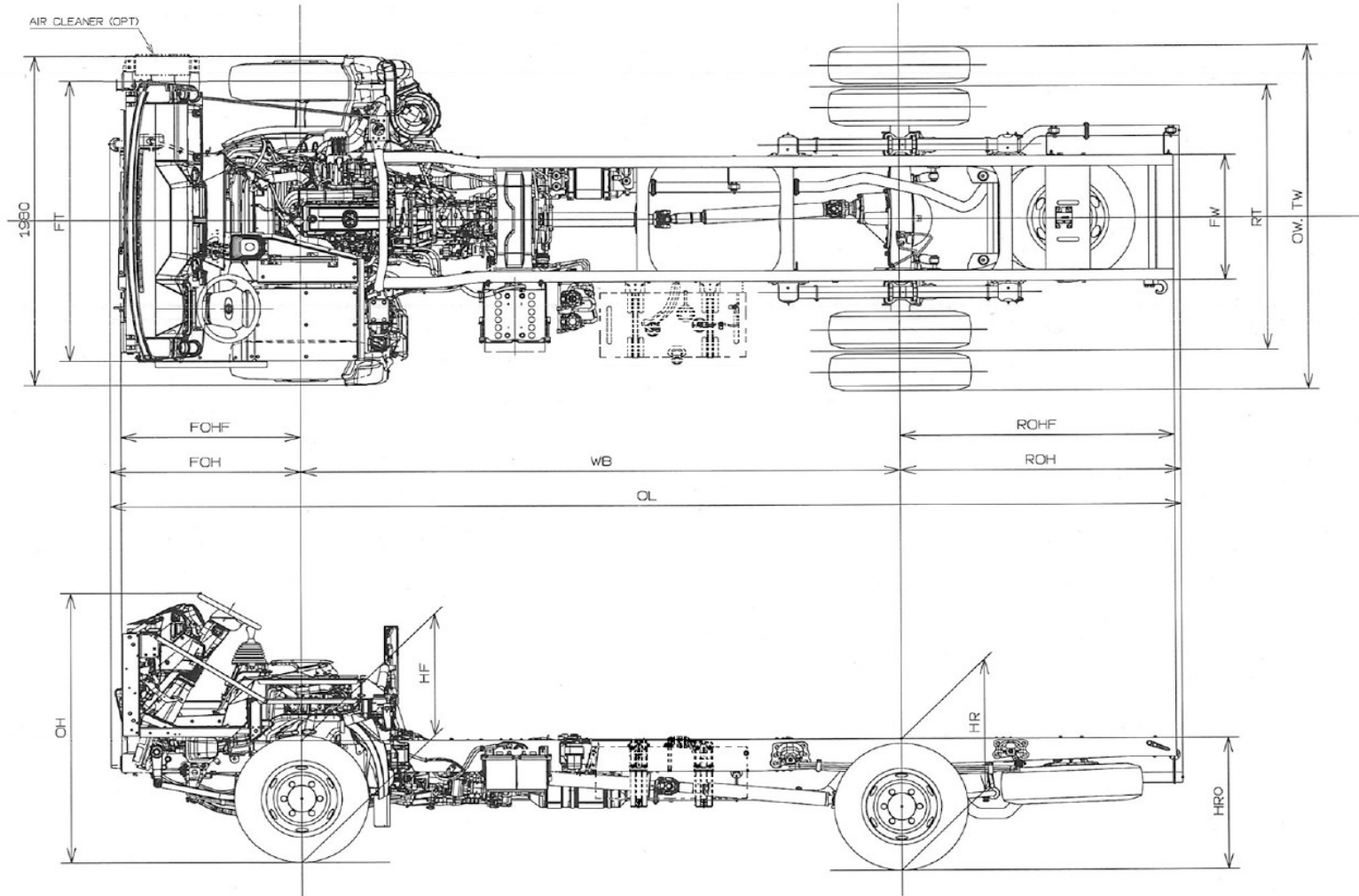

MODEL

HINO XZU710L-HKFRP1 CHASSIS

DRAWING No.

CDRXZ638B

Toyota del Perú S.A. se reserva el derecho de alterar las presentes especificaciones técnicas sin previo aviso