

FM 2835 CORTO

Codigo TDP

1855

Katashiki

FM1A17D-SGK

Dimensiones

Longitud total	mm	7,495
Ancho Total	mm	2,490
Alto Total	mm	3,360
Distancia entre ejes	mm	3,480 + 1,350
Trocha delantera	mm	2,050
Trocha posterior	mm	1,855
Voladizo delantero	mm	1,380
Voladizo posterior	mm	1,225
Largo chasis	mm	5,135
Distancia libre al suelo (carcasa diferencial)	mm	270

Pesos

Peso Bruto Vehicular Tecnico	kg	28,000
Peso Bruto Vehicular Legal*	kg	25,000
Peso Neto	kg	8,165
Capacidad de carga	kg	19,835
Capacidad máxima de carga eje delantero	kg	6,700
Capacidad máxima de carga ejes posteriores	kg	22,000

Motor

Motor		Hino A09C-UR
Número de cilindros		6 en línea
Cilindrada	cc.	8,866
Potencia máxima	PS(KW) / rpm	350(257) / 1,800
Torque máximo	kgf-m / rpm	145 / 1,100-1,600
Válvulas		24
Sistema de inyección de combustible		Turbo Diesel Intercooler con control electrónico Common Rail y compensador de altura
Nivel de Emisiones		Euro V
Capacidad de tanque de combustible	Lt. / gal.	280/ 74
Capacidad de tanque de Adblue	Lt.	59

Chasis

Embrague		Monodisco Seco de control hidráulico, 430 mm - Autoajustable	
Transmisión	Tipo	HINO M009, Mecánica de nueve velocidades sincronizadas más reversa	
	RANGO	Baja	Alta
	Low		10.178
	1ra	6.986	1.921
	2da	5.063	1.392
	3ra	3.636	1.000
	4ta	2.633	0.724
	Reversa		9.874
Relación de reducción del diferencial		5.428	
Tracción		6x4	
Medida de Aros	Del./ Post.	20X7.50	
Medida de Neumáticos	Del./ Post.	11.00R20	
Dirección		Hidráulica, tipo tuerca y bolas recirculantes	
Suspensión	Delantera	Muelles Semi-elípticos con amortiguadores de simple acción	
	Posterior	Muelles Semi-elípticos con barras de torsión	
Frenos de servicio	Tipo	Neumático de doble circuito	
	Delanteros	Tambores	
	Posteriores	Tambores	
Freno Auxiliar		Retardador de motor	
Alternador	Capacidad	24 V - 60 A	
Baterías	Cantidad	12V x 2 - 120AH	

Equipamiento interior

Aire acondicionado		√
Litera		√
Asientos	Material	Vinyl
	Conductor	Tipo butaca ajustable con suspensión neumática
	Central	Asiento fijo con respaldo rebatible
	Copiloto	Asiento fijo con respaldo ajustable
Cinturones de seguridad		2 de tres puntos, 1 de dos puntos
Encendedor / cenicero		√
Limpiaparabrisas con función intermitente		√
Lunas y pestillos eléctricos		Piloto + Copiloto
Tapasol y consola superior		Piloto + Copiloto
Tacómetro, velocímetro y odómetro		√
Tacógrafo		√
Volante telescópico y ajustable		√
Radio AM/FM con reproductor de CD y MP3		√

Equipamiento exterior

Espejos retrovisores exteriores		2
Luz de posición externa		√
Faros neblineros delanteros		√
Neumático de repuesto		√
Posición de salida tubo de escape		Tubo de escape en posición vertical
Tapa de tanque combustible con llave		√

Opcionales

Tanque	Litros	390
Neumaticos		295/80R22.5

√ = Accesorio Estándar

1 KW = 1.341 HP

*Peso Bruto Vehicular maximo autorizado para vehiculos que circulen por la Red Vial Nacional

Toyota del Perú S.A. se reserva el derecho de alterar las presentes especificaciones técnicas sin previo aviso

MODEL	TIRE SIZE	DIMENSION(mm)																
		OL	CW	OW	CH	OH	FT	RT	TR	HF	HR	FOH	ROH	ROHF	WB1	WB2	CA	FW
FM1AL7D-SGK	11.00R20-16	7435	2490	2490	2930	3360	2050	1855	2475	1050	1085	1380	1285	1225	3480	1350	3235	840

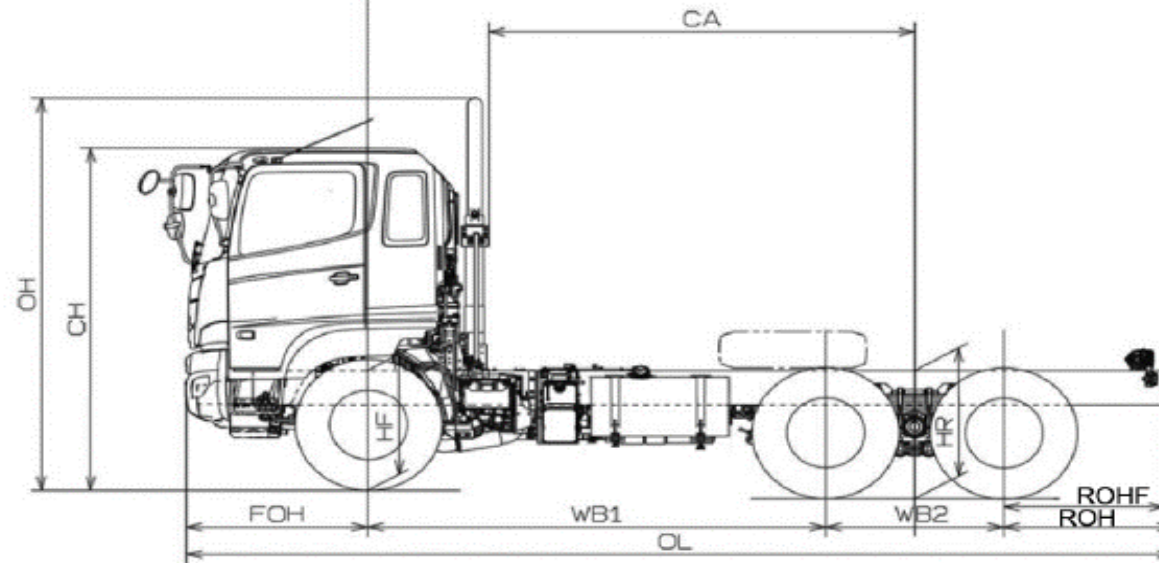
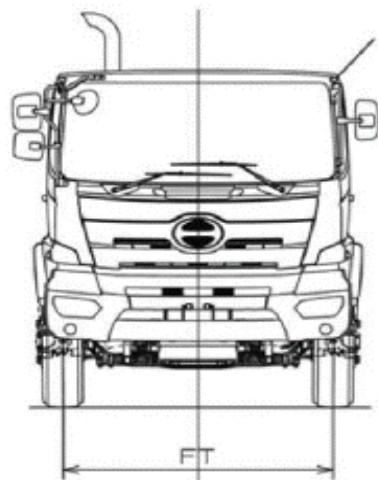
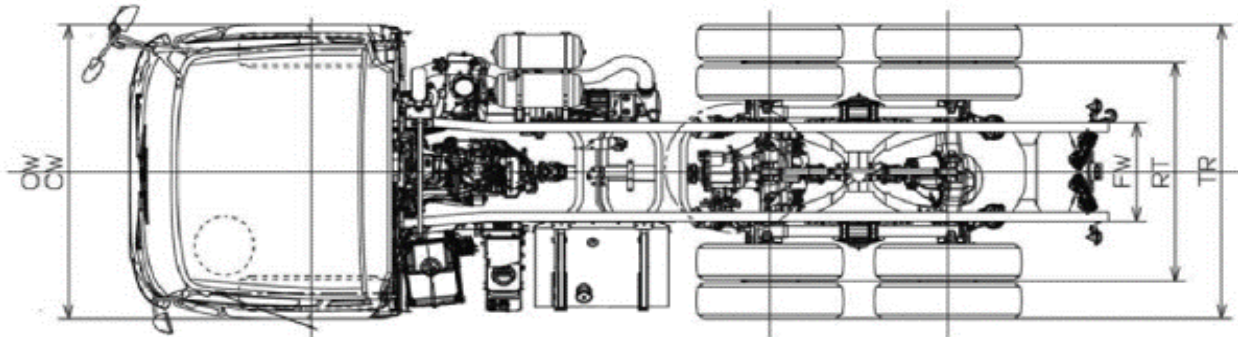

MODEL : HINO FM1AL7D CHASSIS

DRAWING No. : CDRFM532A

Toyota del Perú S.A. se reserva el derecho de alterar las presentes especificaciones técnicas sin previo aviso